

第64回 南九州四県対抗バスケットボール選手権大会 宮崎県予選

(日時・場所)

平成21年3月15日(日)・21日(土)・22日(日)

15日(日);宮崎市体育館(A/B)・宮崎県体育館(C/D)

21日(土);天ヶ城体育館(E/F)

22日(日);宮崎市体育館(A/B)

男子組合せ

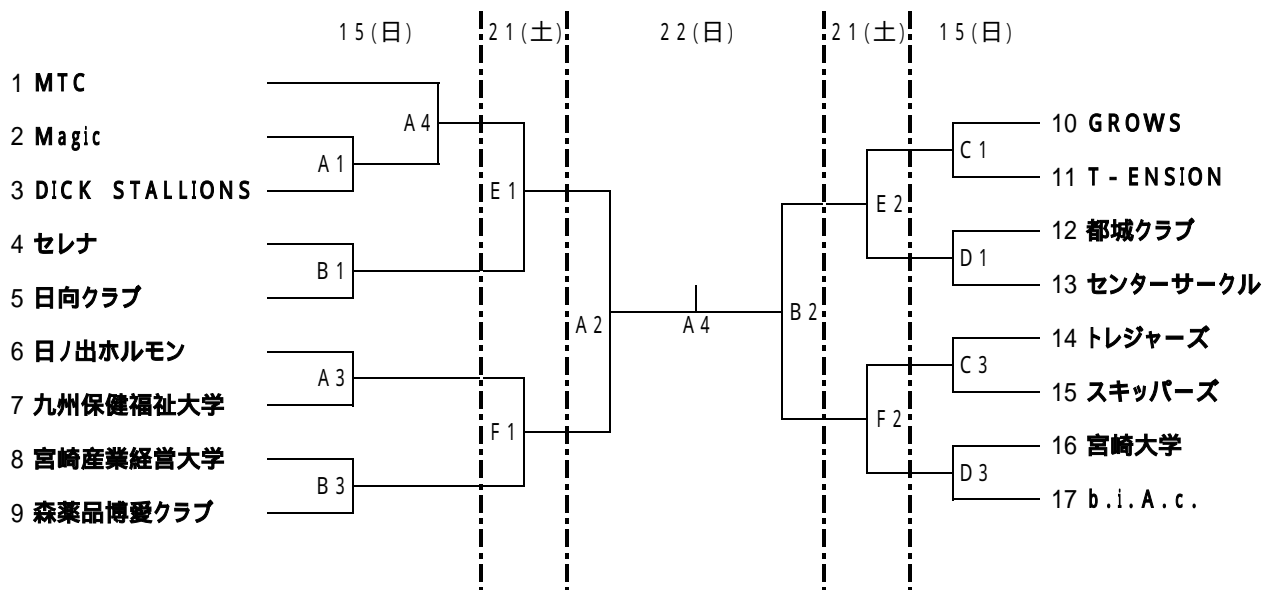

女子組合せ

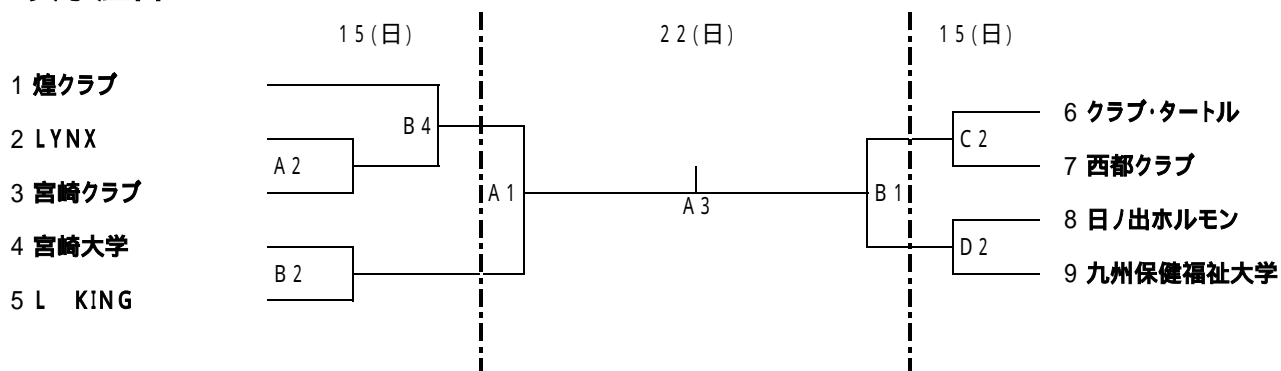

	15(日)	21(土)	22(日)
集合・会場設営	8:00 ~	12:00 ~	8:00 ~
代表者会議	8:30 ~ 全チーム市体育館 T.O.	T.O.	T.O.
1試合目	9:30 ~ 2試合目のチーム	13:00 ~ 2試合目のチーム	9:30 ~ 2試合目のチーム
2試合目	11:00 ~ 前試合の負けチーム	14:30 ~ 前試合の負けチーム	11:00 ~ 前試合の負けチーム
3試合目	12:30 ~ 前試合の負けチーム		12:30 ~ 前試合の負けチーム
4試合目	14:00 ~ 前試合の負けチーム		14:00 ~ 前試合の負けチーム

* 男女とも優勝チームは、4月に行われる本大会(宮崎県)へ出場